

# ШИБЕРНАЯ ЗАДВИЖКА RQ-8

---



---

***M&J Valve***

---

	<b>ШИБЕРНАЯ ЗАДВИЖКА RQ-8</b>	
	Наименование	Сварная задвижка с плавающим шибером
	Условный проход*	от 16" до 48"
	Условное давление (класс по давлению согласно ANSI)	от 1,9 МПа (150) до 5,1 МПа (300)
	Температура рабочей среды*	-20°F (- 29°C) до +250°F (121° C) – стандартное исполнение; -50°F (- 46°C) до +250°F (121° C)
	Присоединение	Возможно как стандартное фланцевое, так и присоединение посредством «интегрированного» фланца
	Стандарты	API спецификация 6D
	* В случае если Вам необходима задвижка другого размера и/или класса по давлению, она может быть изготовлена по специальному заказу.	

\*Возможны и другие температурные исполнения. В случае необходимости получения дополнительной информации, пожалуйста, обратитесь к нашим специалистам.

## 1. Гарантированное перекрытие потока

Гарантированное перекрытие потока обеспечивается **во всем** диапазоне рабочих давлений благодаря применению специально разработанной конструкции плавающего шибера и уникальных запатентованных компанией M&J Valve «подпружиненных» седел.

Обеспечение герметичного перекрытия потока с помощью плавающего шибера тем эффективнее, чем **выше давление рабочей среды**. Чем выше давление оказывается потоком на шибер, тем плотнее он прилегает к седельным кольцам, и тем надежнее осуществляется перекрытие потока.

**При низком давлении** герметичность перекрытия обеспечивается благодаря применению запатентованной компанией M&J Valve специальной конструкции «подпружиненных» седел:

### сочетание

- двадцати пружин (1), равномерно расположенных близко друг к другу по периметру седельного кольца в специальной конической форме канавке;

- защитного хомута (2) из нержавеющей стали, предназначенного для защиты пружин во время выполнения операций по установке и техническому обслуживанию задвижки;

- тыльного уплотнительного кольца (2), предотвращающего утечку жидкости через боковую цилиндрическую поверхность седельного кольца, одновременно работающее как «уплотнение поршня», что позволяет «использовать» седельным кольцам энергию давления для обеспечения герметичного перекрытия потока;

- запатентованного комбинированного уплотнения нейлон/эластомер (5), расположенного в уплотнительной канавке лицевой поверхности седельного кольца, предназначенного для обеспечения герметичности как при высоком, так и при низком перепадах давления на затворе.

- *Нейлоновое уплотнение* обеспечивает герметичность при высоком перепаде давления на затворе и, одновременно, работает как «защитная эластичная опорная поверхность», предотвращающая контакт металл по металлу при движении шибера.

- *Эластомерное уплотнение* обеспечивает герметичность при низком перепаде давления на затворе и очистку шибера от механических примесей.

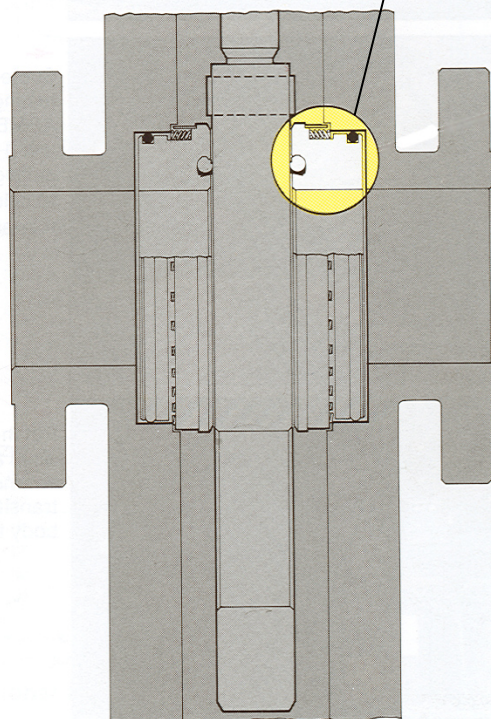
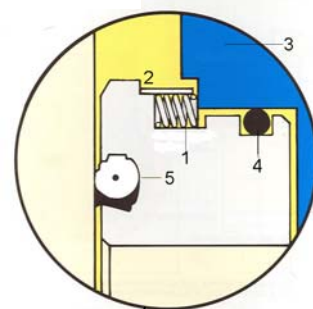
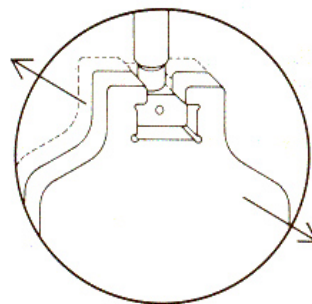

## 2. Сальниковое уплотнение между штангой и корпусом задвижки

Предназначено для обеспечения исключительно надежного уплотнения штанги задвижки.

Сам сальниковый узел состоит из двух (верхнего и нижнего) прижимных колец, набора шевронных колец (верхнего и нижних) и одного фонарного уплотнительного кольца. Наличие фонарного уплотнительного кольца, расположенного между шевронными манжетами, обеспечивает возможность равномерной подачи герметика штанги задвижки.

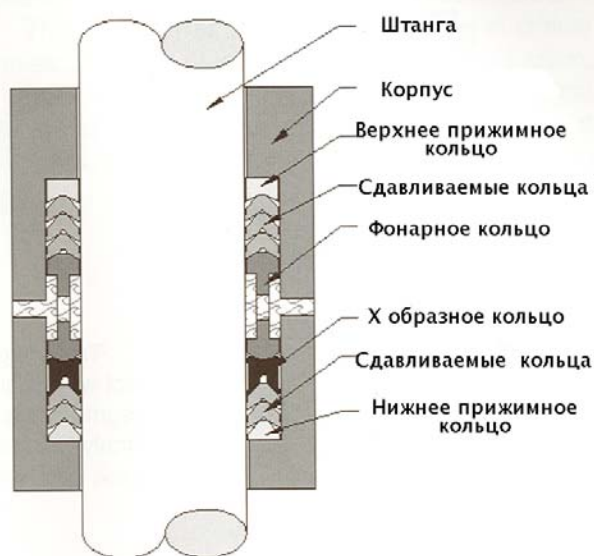

## 3. Простота технического обслуживания

Доступ ко всем рабочим узлам задвижки производится сверху, что позволяет проводить их техническое обслуживание без удаления самой задвижки из трубопровода. В моделях с купольной частью возможно выполнять частичное обслуживание штанги и демонтаж верхней части задвижки **без её вывода из эксплуатации (без остановки потока и дренирования жидкости из корпуса задвижки)**.

## 4. Система аварийной герметизации

Предусмотрена система аварийной герметизации седельного кольца (см. рисунок). Если по какой-либо причине уплотнение седельного кольца было повреждено, то через специальный фитинг по каналу ввода уплотнения может быть введен герметик, восстанавливающий герметичность системы и позволяющий ей работать до проведения необходимых ремонтных работ

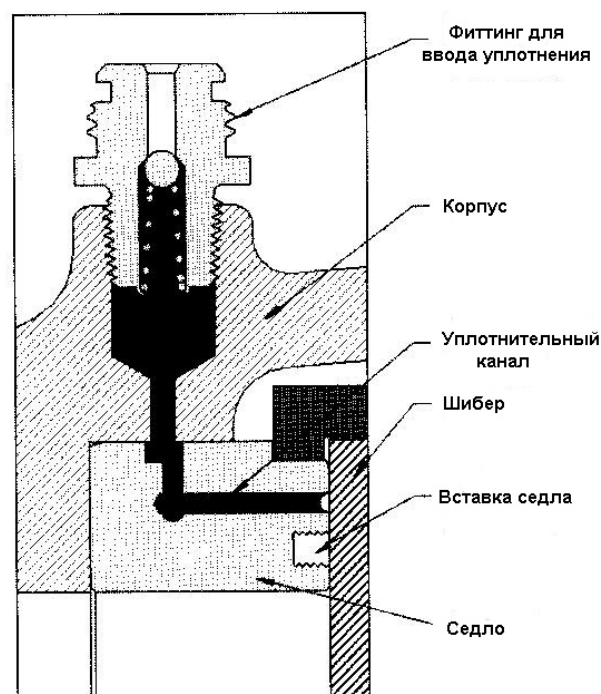

## Варианты исполнения

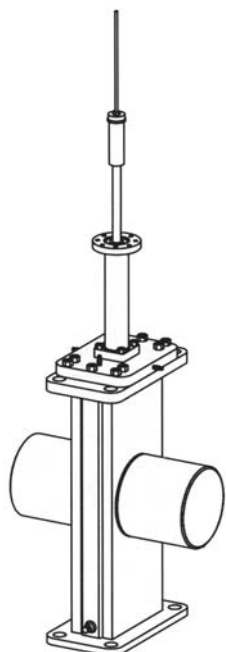

задвижка без купольной части

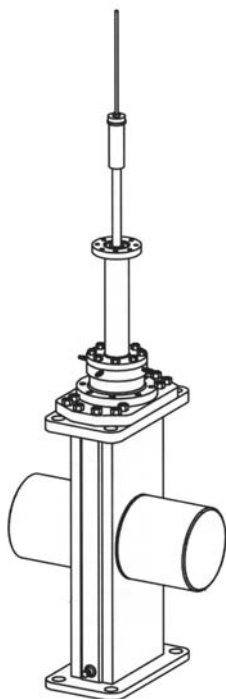

задвижка с купольной частью

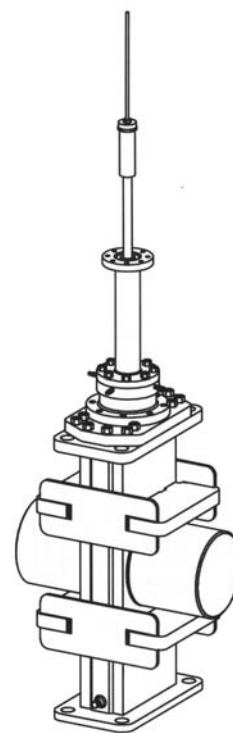

задвижка с купольной частью и ребрами жесткости

## Варианты привода

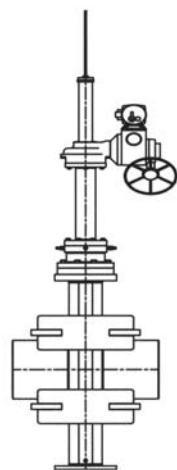

электропривод, установленный сбоку на задвижку и управляющий штангой задвижки через конический редуктор

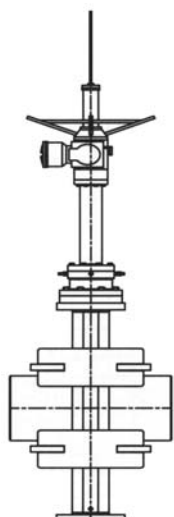

электропривод, установленный непосредственно на траверсу задвижки.

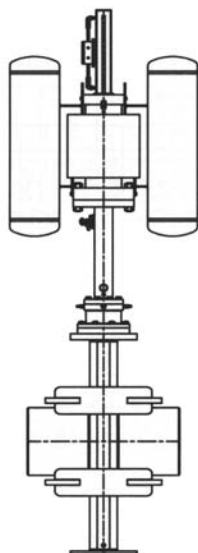

Гидропривод, использующий в качестве рабочего тела сжиженный газ и масло.

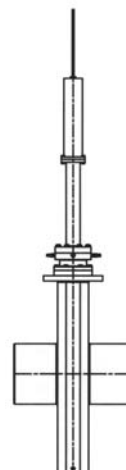

Гидроприводы

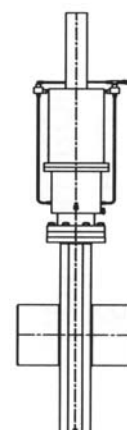

Привод обратного хода (для случая аварийного закрытия задвижки).

Задвижка RQ-8 представляет собой шиберную задвижку, являющуюся более экономичным вариантом модели М-303.

Ее главным отличием от задвижек М-303 является конструкция шибера, обеспечивающая гарантированное перекрытие потока, но не предусматривающая прохождение через нее средств очистки и диагностирования трубопровода.

### **Применение**

В наилучшей степени подходят для работы на технологических трубопроводах нефтяных резервуарных парков, коллекторах и т.п.— там, где не предусматривается применение средств очистки и диагностирования трубопроводов.



## РАЗМЕРЫ \*

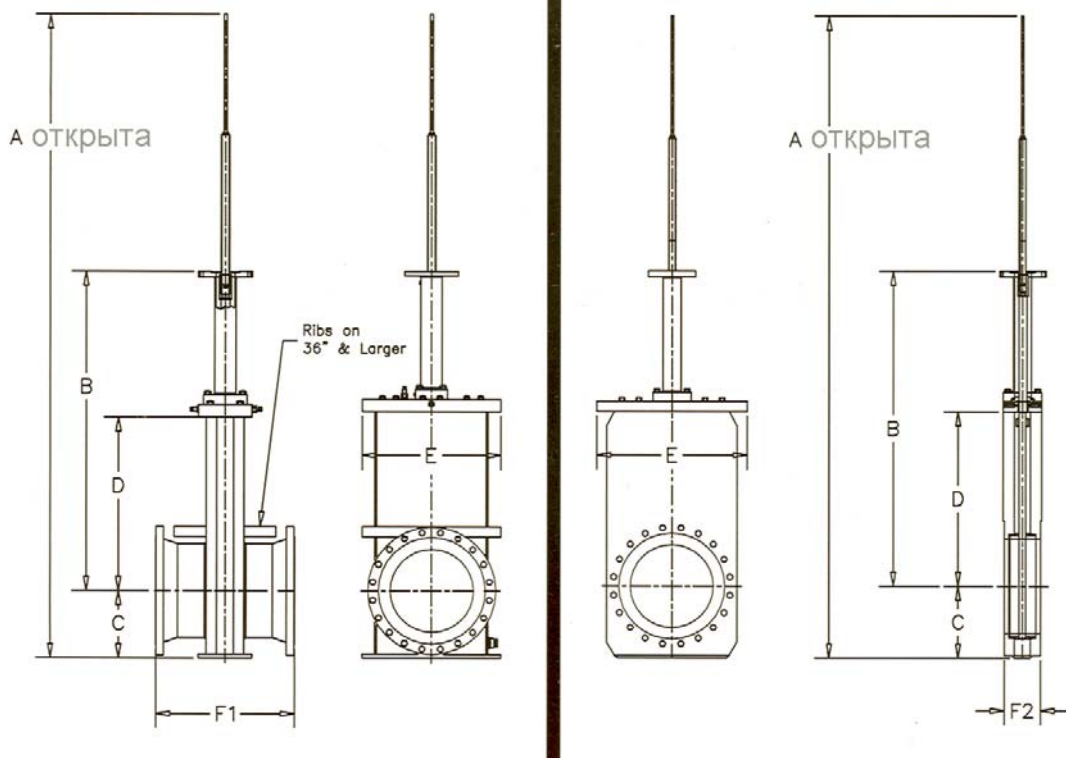

Фланцевое соединение

Соединение со встроенным фланцем

Размер/ Серия	Размер дюймы (мм)							Вес (кг)
	A	B	C	D	E	F1	F2	
16" 150	115.88(2943)	56.75(1441)	12.75(324)	33.00(838)	29.75(756)	16.00(508)	7.25(184)	762
18" 150	126.75 (3219)	62.75 (1594)	13.25 (337)	34.50 (876)	32.25 (819)	17.00 (432)	7.75 (197)	864
20" 150	135.38 (3439)	66.75 (2000)	14.50 (368)	36.88 (937)	33.75 (857)	18.00 (457)	7.75 (197)	1050
24" 150	157.63(4004)	78.75(2000)	16.75(425)	43.88(1092)	37.75(959)	20.00(508)	7.75 (197)	1587
26" 150	171.63(4359)	87.13(2213)	17.88(454)	48.63(1235)	40.25(1022)	22.00(559)	7.75 (197)	1882
28" 150	177.50(4509)	89.00(2261)	19.00(483)	49.25(1251)	41.75(1060)	24.00(610)	7.75 (197)	2220
30" 150	190.75(4845)	95.63 (2429)	20.38 (518)	53.13(1349)	43.75 (1111)	24.00(610)	7.75 (197)	3082
34" 150	212.31 (5393)	107.44 (2729)	22.25 (565)	60.13 (1527)	47.88 (1216)	30.00 (762)	8.75 (222)	4805
36" 150	220.19 (5593)	111.50 (2832)	24.00 (610)	61.75 (1568)	49.75 (1264)	28.00 (711)	8.75 (222)	5669
40" 150	242.56 (6161)	124.13 (3153)	26.63 (676)	69.25 (1759)	55.50 (1410)	62.00 (1575)	*	7480
42" 150	262.44 (6666)	132.38 (3362)	27.75 (705)	74.25 (1883)	57.25 (1454)	64.00 (1626)	*	8254
48" 150	288.44 (7326)	147.25 (3740)	31.00 (787)	82.00 (2083)	62.25 (1581)	71.00 (1803)	*	10839

\* Данные чертежи и размеры являются только приблизительным описанием и могут не совпадать в точности с реальными размерами. Для получения точных данных, пожалуйста, обратитесь к нашему специалисту